

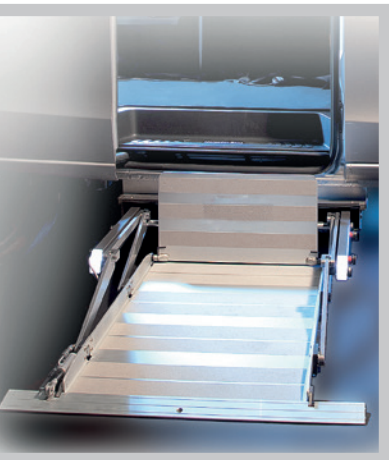

F3 RE 030/60 . HAYON RÉTRACTABLE LATÉRALE POUR FOURGON UTILITAIRE (AVEC SORTIE ET ESCAMOTAGE ÉLECTRIQUE)

CAPACITÉ DE CHARGE
• 300 KG



DONNÉES TECHNIQUES

		F3 RE 030/60	
CHARGE UTILE	Kg		300
POIDS	Kg		140
PLATE-FORME:	largeur	mm	760
	hauteur	mm	1160
POMPE MANUELLE DE SECOURS			

LA CASSETTE CONTENANT LE HAYON A UNE ÉPAISSEUR DE SEULEMENT 60 MM

PAS DE MODIFICATION DU VÉHICULE

- Réservoir d'origine
- Echappement d'origine

DISPOSITIFS DE SÉCURITÉ

- Coupe circuit général avec clé
- Pontet de liaison au véhicule

COMMANDE ET STRUCTURE STANDARDS

- Commande intérieure du fourgon avec câble hélicoïdal
- Plate-forme en aluminium sur cadre en acier avec rampe de déchargement fixe

OPTIONS

- Commande radio
- Rampe articulée/stop

UTILISATION

F3RE 030 /60 est un hayon rétractable complètement automatique pour montage latéral qui vient se loger sous le fourgon d'origine .

Très compact avec seulement 60 mm d'épaisseur il s'adapte parfaitement sur les véhicules suivants:

VÉHICULES	Empattement
VW T6	L1 (3000)
	L2 (3400)
	Colorado-Centervan L1 Colorado-Centervan L2
MB V Class	Compact (3200)
	Long (3200)
	Extra Long (3400)
Renault Trafic	L1 (3098)
	L2 (3498)
Fiat Talento	L1 (3098)
	L2 (3498)
Fiat Ducato	L2
Opel Vivaro	L1 (3098)
	L2 (3498)
Ford Custom	L1 (2933)
	L2 (3300)
Citroen Jumpy	L1 (2925) - XS
	L2 (3275)-M/XL
Citroen Jumper	L2
Peugeot Traveller	L1 (2925) Compact
	L2 (3275) Standard Long
Peugeot Boxer	L2
Toyota Proace	L1 (2925) - Compact
	L2 (3275)
	Medium Long

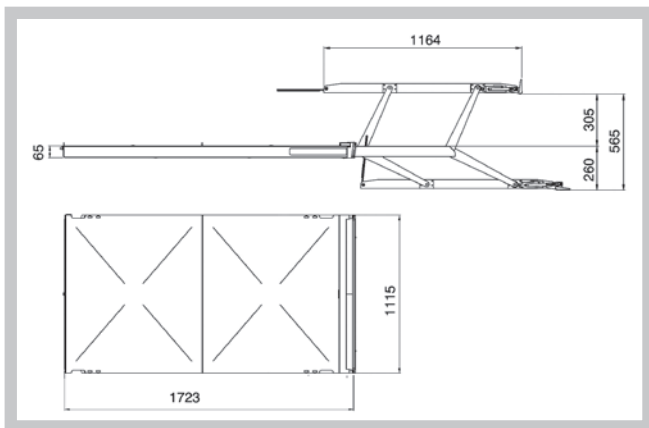

PAS DE MODIFICATION DU VÉHICULE

- Réservoir d'origine
- Echappement d'origine



PAS DE MODIFICATION DU VÉHICULE

Les informations mentionnées ci-dessus sont indicatives et peuvent varier en ce qui concerne la performance. Anteo se réserve le droit de modifier le poids et les spécifications techniques sans préavis. Aucune indemnité pour dommages ne peut être réclamée d'avance pour des spécifications techniques et des changements de poids ou pour des problèmes d'installation dus à un manque d'espace sur les véhicules cités.